

Schéma zapojení hlídače zatížení Emotron M20 při použití na zdvihu s dvouotáčkovým motorem

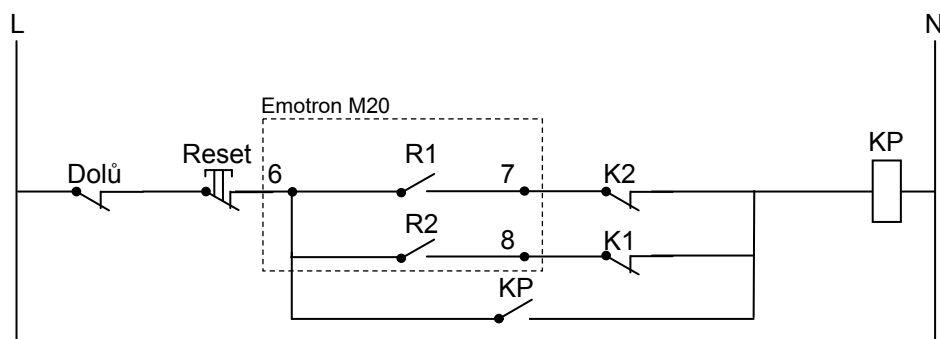

Legenda:

- K1 kontakt relé - 1. rychlost
- K2 kontakt relé - 2. rychlost
- R1,R2 6,7,8 - výstupní reléové kontakty M20 (programovatelné)
(R1 nutno nastavit na "NO" ... parametr [63])
- KP pomocné relé

Poznámka:

Jeden vypínací kontakt pomocného relé KP zapojit do obvodu horního pracovního (koncového) vypínače zdvihu.